

## Inrico T526

### Handleiding

#### 1. Het apparaat uitpakken en controleren

Neem de radio en zijn accessoires uit de verpakking en controleer of volgende items aanwezig zijn :

#### Accessories:

Items	Number
Handset	1
Lithium battery	1
Charger	1
Power adaptor	1
Antenna	1
Sling	1
Belt clip	1
User manual	1

Indien onderdelen ontbreken dient u uw verkoper hiervan onmiddellijk in kennis te stellen.

#### 2. Aanbevelingen voor de batterij

Voor gebruik dient de lithium batterij te worden geladen. Dit kan met de bijgevoegde desktoplader en adapter, of rechtstreeks op de batterij met de USB kabel. Laden in de auto is zo ook mogelijk met behulp van een 12V USB adapter (optioneel).

Wanneer de radio langere tijd niet wordt gebruikt, moet u :

- de batterij eerst opladen
- de batterij verwijderen van de radio en bewaren op een droge en koele (< 25°C) plaats

#### INFO

- de capaciteit van de batterij zal afnemen bij veelvuldig (> 300 x) laden
- de batterij verliest ook haar capaciteit wanneer deze langdurig niet wordt gebruikt
- in een koude omgeving zal het laadproces langer duren

- het laden en bewaren van een lithium batterij in een warme omgeving, zal de levensduur beperken. Laat de batterij bij warm weer bvb. niet in de wagen liggen.
- indien de capaciteit van de batterij zwaar is afgenomen, dient de batterij te worden vervangen.

### 3. De batterij opladen

- nadat de radio, met correct geplaatste batterij, in de desktoplader wordt gezet, zal het indicatielampje rood oplichten. Dit betekent dat de batterij wordt geladen. (hetzelfde geldt wanneer enkel de USB kabel wordt gebruikt, rechtstreeks op de batterij, het indicatielampje zit daar net naast de USB connector)
- wanneer het indicatielampje groen wordt, is de batterij opgeladen
- wanneer het lampje uit gaat, is er een temperatuurprobleem, de batterij defect, of de aansluiting met de kabel niet goed.

### 4. Accessoires installeren

#### 4.1 De batterij plaatsen/verwijderen

- ! Maak geenkortsluiting op de batterijcontacten
- ! Probeer de batterij niet te openen
- ! Plaats de batterij nooit in een gevaarlijke omgeving, brandgevaar is dan mogelijk

Plaats de 4 inkepingen van de batterij op de overeenkomstige geleiders op de achterkant van de radio. Duw de batterij omhoog langs de geleiders tot het batterijslotje klikt.

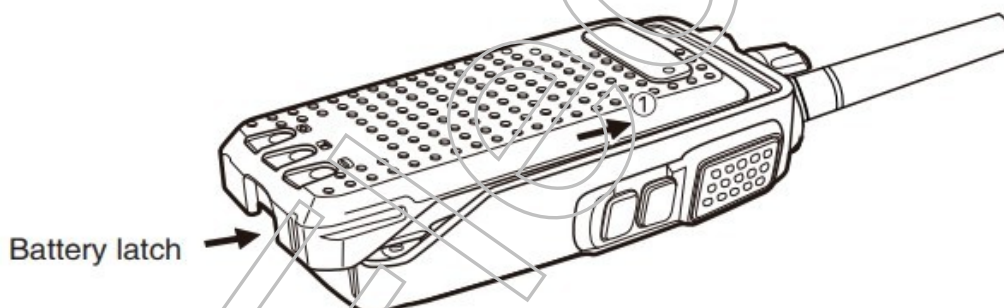

Om de batterij te verwijderen, drukt u het batterijslotje omlaag en duwt de batterij naar beneden.

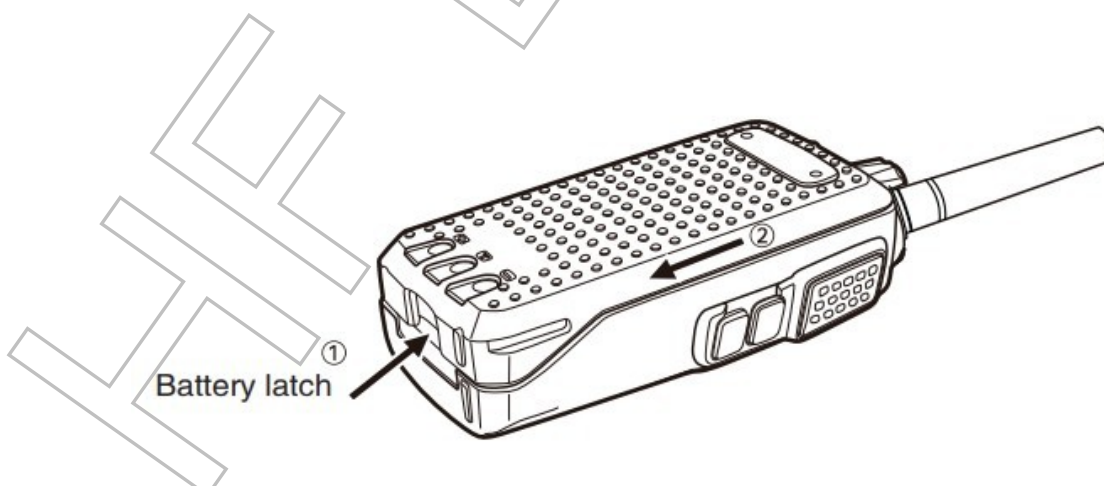

## 4.2 De Antenne

Plaats de antenne vertikaal boven de antenneconnector en draai naar rechts om ze te bevestigen. Draai naar links om ze terug te verwijderen.

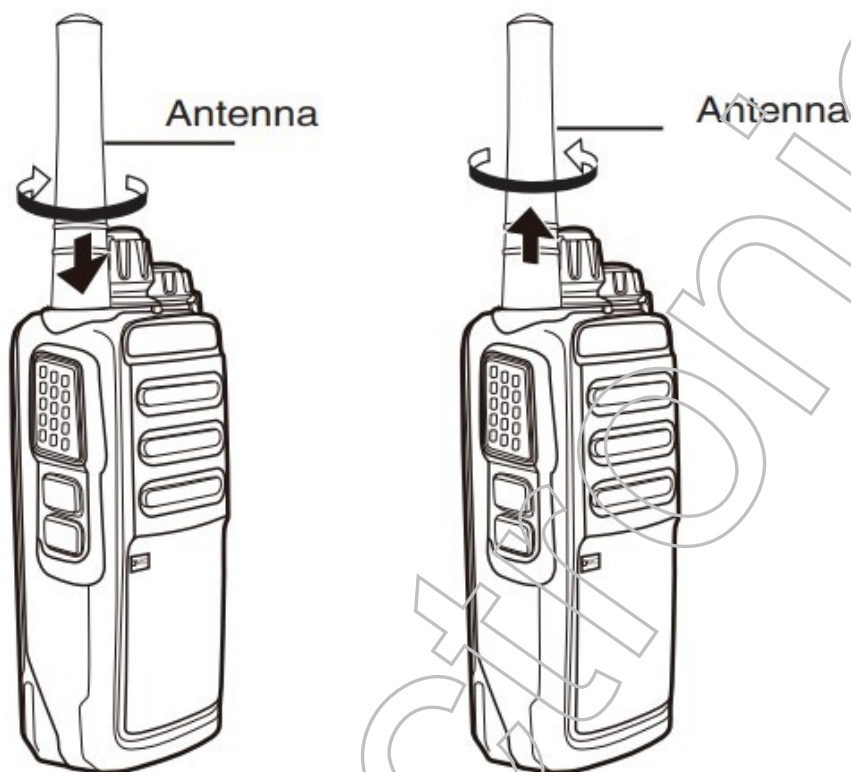

## 4.3 De Riemclip

Bevestig de riemclip d.m.v. de meegeleverde schroefjes op de achterkant van de radio.

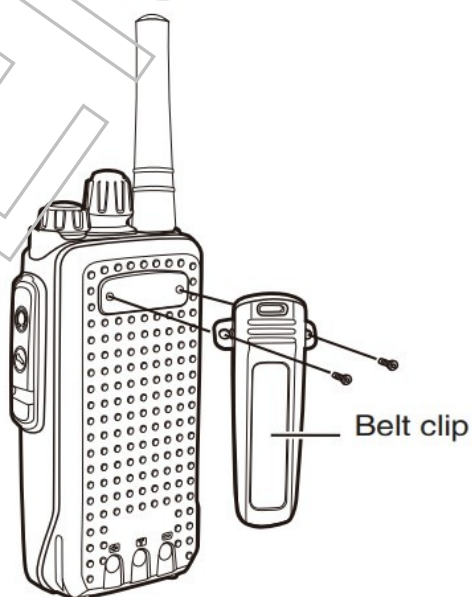

#### 4.4 Audio Accessoires (optie)

Open het rubber afdekplaatje op de zijkant om de audioconnectors zichtbaar te maken. Plug het audio accessoire in en dit zal zonder verdere instellingen werken.

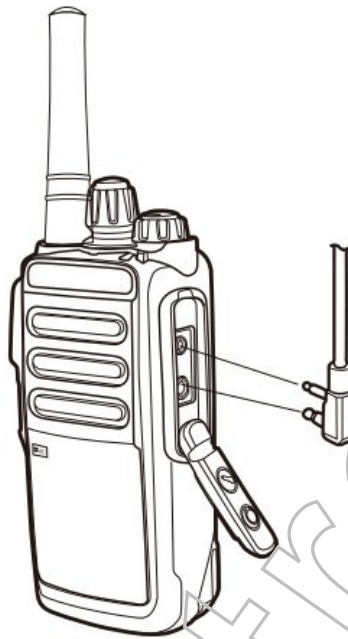

#### 5 Ken uw toestel

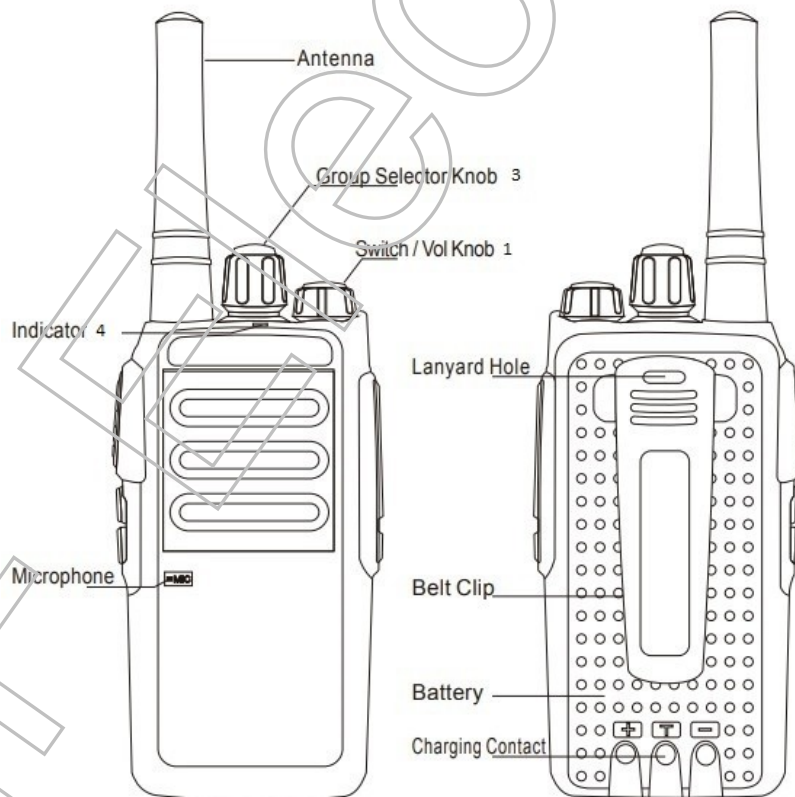

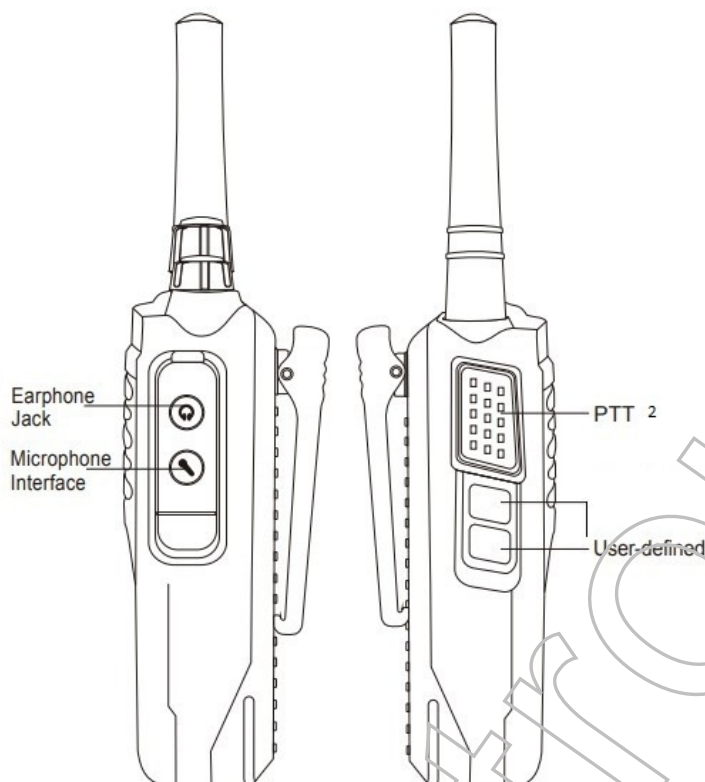

## 1 Volume regeling – Aan/Uit schakelaar

- draai naar rechts om in te schakelen en volledig naar links om uit te schakelen
- draai naar rechts om het volume te verhogen en naar links om te minderen.

## 2 PTT knop

- Druk op de PTT toets om te beginnen 'zenden', de rode indicator gaat aan
- Los de PTT toets na het beëindigen van uw boodschap en het toestel gaat terug op ontvangst.

## 3 Groep/Kanaal selector

- Met deze knop kan je (indien de geïnstalleerde applicatie dit voorziet) selecteren bij welke groep (kanaal) je hoort. Voor verdere info hierover verwijzen we naar de leverancier van uw geïnstalleerde applicatie.

## 4 Indicatie lampje

- Het groene lampje gaat aan bij het inschakelen van de radio.
- Het groene lampje pinkt snel tijdens het zoeken naar het netwerk.
- Het groene lampje pinkt om de 5 seconden wanneer het netwerk is gevonden en het apparaat klaar is voor gebruik.
- Het lampje wordt rood bij uitzenden en constant groen bij ontvangst van audio.

**Gelieve te noteren dat voor het gebruik van deze radio, software dient te worden geïnstalleerd. Dit gebeurt in principe door uw verkoper. Er kunnen aan het gebruik van een dienst /server kosten verbonden zijn. Het gebruik van specifieke toepassingen op dit apparaat valt buiten de verantwoordelijkheid van de invoerder. Eventuele problemen met toepassingen dient u bij de leverancier van de toepassing aan te kaarten. Dit apparaat is niet geschikt om telefoonoproepen te plaatsen.**

## **Technische specificaties :**

- Android 6.0
- MT6737M 1,2Ghz
- 512 MB + 4GB ram geheugen
- 2G, 3G, 4G, en Wifi
- GSM 2G: 850 / 900 / 1800 / 1900 Mhz 3G: WCDMA 2100Mhz 4G TDD B38/B40/B41 FDD-LTE B1/B3/B5/B7/B20
- PTT (Push-to-talk) button
- 5000mAh Li-ion Accu
- 120 uur standby
- IP54 Militaire kwaliteit
- Afmeting 56 x 33 x 106mm
- Gewicht 220 gram inclusief accu

## **Voor uw veiligheid**

Lees deze eenvoudige richtlijnen. Het niet opvolgen van de richtlijnen kan gevaarlijk zijn of in strijd zijn met lokale wet- en regelgeving.

### **SCHAKEL HET APPARAAT UIT IN GEBIEDEN WAARBINNEN EEN GEBRUIKSVERBOD GELDT**

Schakel het apparaat uit wanneer het gebruik van mobiele telefoons niet is toegestaan of wanneer dit storingen of gevaar kan opleveren, bijvoorbeeld in vliegtuigen, in ziekenhuizen of in de nabijheid van medische apparatuur, bij brandstof, chemicaliën of in gebieden waar explosieven worden gebruikt. Volg alle instructies op in gebieden waar een gebruiksverbod geldt.

### **VERKEERSVEILIGHEID HEEFT VOORRANG**

Hou u aan alle lokale wetgeving. Hou tijdens het rijden altijd uw handen vrij om het voertuig te besturen. De verkeersveiligheid dient uw eerste prioriteit te hebben terwijl u rijdt.

### **STORING**

Alle draadloze apparaten kunnen gevoelig zijn voor storing. Dit kan de werking van het apparaat negatief beïnvloeden.

### **BEVOEGDE SERVICE**

Dit product mag alleen door bevoegd personeel worden geïnstalleerd of gerepareerd.

### **BATTERIJEN, LADERS EN ANDERE ACCESSOIRES**

Gebruik alleen batterijen, laders en andere accessoires die zijn goedgekeurd voor gebruik met dit apparaat. Sluit geen incompatibele producten aan.

### **HOUD HET APPARAAT DROOG**

Dit apparaat kan kortstondig in de regen worden gebruikt, maar is niet waterdicht !

## GEHOORSCHADE VOORKOMEN

Luister niet langdurig naar hoge geluidsniveaus om mogelijke gehoorschade te voorkomen. Wees voorzichtig wanneer u het apparaat dicht bij uw oor houdt terwijl de luidspreker wordt gebruikt.

## Gegevens van de fabrikant :

**Shenzhen Inrico Electronics Co.,Ltd.**

Tel:+86-(755)-8327358

Ph: +86-15889389552

Wechat:15889389552

WhatsApp:+86-15889389552

Skype:inrico-sales02

Add:3F,No.118 Bld, High Tech Industrial Park, Guowei Rd, Luohu, Shenzhen

[www.inrico.cn](http://www.inrico.cn)

**U vindt meer manuals op [www.hfelectronics.eu/manuals](http://www.hfelectronics.eu/manuals)**

**Laden Sie dieses Handbuch in deutscher Sprache auf der folgenden Website herunter :  
Téléchargez ce manuel en français sur le site suivant :**

[www.hfelectronics.eu/manuals](http://www.hfelectronics.eu/manuals)

De radioapparatuur Inrico T526 is in overeenstemming met Richtlijn 2014/53/EU.

De volledige tekst van de EU-conformiteitsverklaring is beschikbaar op het volgende internetadres :

<https://www.hfelectronics.eu/manuals>

Opmerking : De gedetailleerde typeaanduidingen worden beschreven in de EU-verklaring van overeenstemming.

**Inrico**®

**CE**